

# Makale İntihal Raporu

*Yazar İsmail Aktas*

---

**Gönderim Tarihi:** 26-Tem-2018 03:48PM (UTC+0300)

**Gönderim Numarası:** 985384143

**Dosya adı:** r\_Organizasyonlar\_na\_Y\_nelik\_Tutum\_l\_e\_i\_Geli\_tirme\_al\_mas.docx (127.04K)

**Kelime sayısı:** 4982

**Karakter sayısı:** 31028

## Uluslararası Spor Organizasyonlarına Yönelik Tutum Ölçeği Geliştirme Çalışması

### Özet

Uluslararası spor organizasyonlarına insanların verdikleri tepkilerin derecesi bu oluşumları düzenleyen yapıları etkilemekte ve dolayısıyla bu organizasyonların önem düzeyini arttırmakta ya da azaltmaktadır. Bireylerin bilişsel ve duyuşsal tepkileri onları davranış olarak harekete geçirmekte gerek katılımı gerekse zaman ayırıp bu yarışmaları izlemeye sevk etmektedir. Bu durum ise ülkeleri siyasi, politik ve ekonomik değerler doğrultusunda harekete geçirmektedir. Dolayısıyla bu çalışmada bireylerin uluslararası spor organizasyonlarına yönelik tutumlarını belirlemek amacıyla kullanılabilir bir ölçek geliştirmek amaçlanmıştır. 26 maddeden oluşan denemelik form Gazi Üniversitesi'nde 4 ayrı fakültede öğrenim gören 299 öğrenciye (136 Kadın, 163 Erkek ) uygulanmıştır. Ölçeğin yapı geçerliğini test etmek amacıyla öncelikle açıklayıcı faktör analizi (AFA), ulaşılan yapının doğruluğunu tespit etmek amacıyla doğrulayıcı faktör analizi (DFA) gerçekleştirilmiştir. Güvenirligi belirlemek amacıyla cronbach alfa güvenirlilik katsayısı değerleri ve madde toplam test korelasyonları incelenmiştir. AFA sonucunda ölçeğin, 20 madde ve 3 alt boyuttan oluştuğu gözlenmiştir. Bu 3 bileşenin (1. Bileşen %36.57, 2. Bileşen %21.65, 3. Bileşen %6.69 ) açıklanan varyansın %64.91'lik kısmını açıkladığı görülmüştür. Faktörlere yük veren maddelerin .50 ile .90 aralığında değer aldıkları belirlenmiştir. Güvenirlige ait bulgular incelendiğinde sırasıyla alt boyutlar için Cronbach Alfa güvenirlilik katsayısı .89, .93, .88 ve ölçeğin tamamı için ise bu değer .90 olduğu gözlenmiştir. Madde toplam test korelasyonları .48 ile .85 aralığında değişmektedir. AFA sonucunda ulaşılan yapı doğrulayıcı faktör analizi (DFA) uygulanarak doğrulanmaya çalışılmıştır. Ulaşılan RMSEA değeri .08 olduğu bulgulanmış diğer uyum indeksleri de incelenerek uyumun kabul edilebilir düzeyde olduğu kanıtlanmıştır. Sonuç olarak, AFA, DFA, güvenirlilik analizi ve madde analizi, sonucunda ulaşılan değerler ölçeğin, uluslararası spor organizasyonlarına yönelik tutumları belirlemek için geçerli ve güvenilir olduğunu göstermektedir.

**Anahtar Kelimeler:** Uluslararası Spor Organizasyonu, Tutum, Tutum Ölçeği, Geçerlik, Güvenirlilik

### Abstract

The attitudes of people towards international sport organizations, the structures that organize these events and the level of importance of the organizations. The cognitive and affective reactions of the individual act as behaviors to them, and they take the time to participate and encourage them to watch these contests. This situation is moving the countries in line with political, political and economic values. Therefore, in this study, it was aimed to develop a scale that can be used to determine the attitudes of individuals towards international sport organizations. A test form consisting of 26 items was applied to 299 students from 4 different faculties at Gazi University. Explanatory factor analysis (EFA) was used to test the construct validity of the scale and confirmatory factor analysis (CFA) was used to determine the accuracy of the structure reached. In order to determine the reliability, the cronbach alpha

reliability coefficients and the item total test correlations were examined. It was observed that the scale of AFA was composed of 20 items and 3 sub-dimensions. These three components account for 64.91% of the variance explained. It has been determined the substances that load the factors values are in the range of .50 to .90. For the sub-dimensions, the Cronbach's alpha reliability coefficient was .89, .93, .88, and for the whole scale it was .90. Substance total test correlations range from .48 to .85. The structure reached in AFA was tried to be confirmed by applying confirmatory factor analysis. The RMSEA value was found to be .08 and other compliance indices were examined and it was proven that compliance is acceptable. In conclusion, the EFA, CFA, reliability analysis and item analysis showed that the scale achieved was valid and reliable for determining attitudes towards international sport organizations.

**Keywords:** International Sport Organization, Attitude, Attitude Scale, Validity, Reliability

## 1. Giriş

Hareketin, sporun en temel dinamiği olduğu düşünüldüğünde bu kavramın, insan hayatının yaşıyla eşit olduğu varsayılmaktadır. İlk dönemlerde korunmak, avlanmak gibi temel ihtiyaçları karşılamak amacıyla yapılan hareketler bütünü, ilerleyen süreçte yerini eğlence amaçlı törenlere bırakmış ve böylece kendi başına oluşan bir olguya dönüşmüştür. Genel hareketlerden disipline edilmiş branşlara dönüşen spor, organizasyon olarak ilk kez Antik Yunan döneminde düzenlenen olimpiyatlarla başlamıştır. Şölen olarak bilinen bu organizasyon mitolojik bir kişiliğe adanmış kutlamalar olarak adlandırılmıştır (Voigt, 1998). Sporun gücünün giderek artması organizasyonların toplumsallaşma sürecine girmesi ile insanlık tarihinde görülmemiş sosyal bir olgu haline gelmiştir. Sporun bu etkisi yıllar geçtikçe yükselen bir değere sahip olmuş, 19. yüzyıla militarizm, siyaset ve piyasa ekonomisinin yasallıklarıyla bağlantılar kurmaya başlamış ve bu bağlantılar 20. yüzyıla birlikte de uluslararası düzeye ulaşmıştır (Fişek, 2003).

Uluslararası düzeyde organizasyonların düzenlenmeye başlaması sporun, dinlerin, inançların, ideolojilerin ve insana dair tüm özelliklerin ayrılıklarını bertaraf eden bir bütün olduğu anlaşılmış ve bu olgu ülkelerin dikkatini çekerek politik, siyasi ve ekonomik faydalara yöneltmiştir. Uluslararası düzeyde etkili bir araç haline gelen spor, teknolojik gelişmelere paralel olarak önemli mesafe kat etmekte ve uydular aracılığıyla tüm ülkelerde aynı anda izlenebilmektedir (Johns, 1995).

Ülkelerin bu organizasyonların düzenlenmesinde ki çabaları, insanların spora ve doğrusal olarak spor organizasyonlarına verdikleri olumlu tepkilerden yola çıkarak geliştiği söylenebilir. Bireylerin bir nesne ya da duruma verdikleri tepkilerin derecesini bilmek, birçok alanda istenen bir durum (Erkuş, 2003) olmasının yanı sıra bu kavramlara ilişkin ilginin arttırılmasına da olanak sağlamaktadır. Bu bağlamda insanların tutumları, davranışlarını, sevgi ve nefretlerini önemli ölçüde etkilemektedir (Morgan, 1991). Tutumlar, olumsuz ve olumlu doğrusunda herhangi bir derecede yer alabilen iki kutuplu değişkenlerdir (Erkuş, 2003). Bilişsel, duyuşsal ve davranışsal birbiri ile ilişkili üç boyutlu bir psikolojik yapıya sahip olan tutum insan davranışlarının önemli bir temsilcisi olarak görülmektedir (Özçelik, 1998). Bu tanımdan yola çıkarak herhangi bir organizasyona karşı insanın sergilemiş olduğu

tutumun derecesi o organizasyonun önemini etkilediği söylenebilir. Uluslararası spor organizasyonlarına insanların verdikleri tepkilerin derecesi bu oluşumları düzenleyen yapıları etkilemekte ve dolayısıyla bu organizasyonların önem düzeyini arttırmakta ya da azaltmaktadır. Bireylerin bilişsel ve duyuşsal tepkileri onları davranış olarak harekete geçirmekte gerek katılımı gerekse zaman ayırıp bu yarışmaları izlemeye sevk etmektedir. Bu durum ise ülkeleri siyasi, politik ve ekonomik değerler doğrultusunda harekete geçirmektedir.

Son yıllarda Türkiye’de bu organizasyonların sayısının arttığı gözlenmektedir. 2003’den günümüze kadar 32 farklı spor dalında 100’e yakın uluslararası arenada organizasyon düzenlenmiştir. Ülkenin bu çabasında siyasi, politik ve ekonomik değerlerin yanı sıra insanların tepkilerinin de etkili olduğu düşünülmektedir. İnsanların davranışlarını gözlemek onların tutumları hakkında bilgi edinmenin basit bir yoludur. Fakat tutumun bileşenlerden oluşan bir yapı olduğu (Ostrom, 1969; Breckler, 1984) ve bireylerin tutumlarını her zaman davranışa dönüştürmediği dönüştürse bile gerçek tutumlarını gizleyebildikleri düşünüldüğünde gözlemin bireylerin tutumlarını belirlemede yetersiz olduğu söylenebilir (Erkuş, 2003). Nesne, obje, durum ya da bireylere yönelik tutumun belirlenmesi, fizyolojik tepkilerden vardama, açık davranışlardan vardama ve ölçek geliştirme gibi birkaç yolla sağlanabilir (Kan & Akbaş, 2005). Dolayısıyla bu çalışmada bireylerin uluslararası spor organizasyonlarına yönelik tutumlarını belirlemek amacıyla kullanılacak ölçek geliştirmek amaçlanmıştır.

14

## 2. Yöntem

### 2.1 Araştırma Grubu

Araştırmanın çalışma grubunu, Gazi Üniversitesi’nde 4 farklı fakültede kayıtlı olan (Eğitim Bilimleri Fakültesi, İktisadi ve İdari Birimler Fakültesi, Sağlık Bilimleri Fakültesi, Spor Bilimleri Fakültesi) toplamda 299 öğrenci oluşturmaktadır. Yaş aralığı 16 ile 33 arasında değişmekte olan ve ortalamasının ise 23.56 olduğu katılımcıların, 136’sı kadın (%45.5) ve 163’ü erkek (%54.5) olarak belirlenmiştir. Çalışma grubu fakütelere göre, Eğitim Bilimleri Fakültesi 78, İktisadi ve İdari Birimler Fakültesi 63, Sağlık Bilimleri Fakültesi 56 ve Spor Bilimleri Fakültesi 102 şeklinde dağılım göstermiştir.

### 2.2 Ölçeğin Geliştirilme Süreci

Ölçek geliştirirken ilk aşamada literatür incelenerek tutumun bileşenleri ve bunların tanımları doğrultusunda ölçek maddeleri yazılmıştır. Madde havuzu oluşturulurken muğlak ifadeler, eksik ifadeler, tutum özelliğinin dışında fikir ifade eden cümlelerden uzak durulmuş ve genel olarak tutum madde yazım kurallarına dikkat edilmiştir. Tüm bu kurallar doğrultusunda tutumun kuramsal yapısını ifade eden 3 alt bileşeni (Bilişsel, Duyuşsal, Davranışsal) doğrultusunda 30 maddelik bir havuz oluşturulmuştur. Ölçek maddeleri, Ölçme ve Değerlendirme alanından 1, Türkçe Eğitimi alanından 1, ve Spor Bilimleri alanından 2 uzman tarafından incelenmiştir. Uzman görüşleri doğrultusunda, anlaşılmayan ve farklı yargılar içeren maddeler düzeltilmiş ve sorunlu sayılan 4 madde ölçek formundan çıkarılmıştır. 26 maddelik nihai deneme formununun 10 maddesi bilişsel boyutu, 7 maddesi duyuşsal boyutu ve kalan 9 madde ise davranışsal boyutu temsil etmektedir. Deneme formundaki maddelerin 6’sı

olumsuz ifadelerden oluşurken kalan 20 maddeyi olumlu ifadeler oluşturmuştur. Ölçek kategorileri 5'li likert tipinde tutum nesnesine yönelik olumlu maddeler için (1) kesinlikle katılmıyorum ile (5) kesinlikle katılıyorum aralığında derecelendirilmiştir. Ölçekte yer alan olumsuz maddeler analiz esnasında ters puanlanmıştır.

### 2.3 Veri Toplama Süreci

Denemelik form, uygulama ortamlarına giderek araştırmacının bizzat kendisi tarafından uygulanmıştır. Bu süreçte araştırmacı, katılımcıları ölçek ve ölçek konusu hakkında bilgilendirmiş daha sonra ölçeği doldurmalarını istemiştir. 299 kişiye ulaşılan veri toplama süreci 30 gün sürmüştür.

### 2.4 Verilerin Analizi

Analiz sürecine başlamadan önce elde edilen verilerdeki eksik, hatalı ve uç değerler eleştirilmiştir. Analizin ilk aşamasında olumsuz ifadeler ters çevrilerek puanlama yapılmıştır. Bazı araştırmacılara göre ölçek geliştirme sürecinin iki aşaması olan AFA ve DFA farklı gruplardan ulaşılan veriler üzerinde yapılması gerekirken bu çalışmada zaman ve maddi imkanlar göz önünde bulundurularak iki analiz de aynı veri seti üzerinden yapılmıştır.

Araştırmada uluslararası spor organizasyonlarına yönelik tutum ölçeğinin yapı geçerliliğini belirlemek amacıyla öncelikle SPSS 23.0 paket programından yararlanılarak AFA ve oluşan yapı üstünden DFA gerçekleştirilmiştir. AFA yapılmadan önce, verilerin faktör analizi uygunluğunu değerlendirmek için Kaiser-Meyer Olkin (KMO) ve Bartlett Sphericity test sonuçlarından faydalanılmıştır. Veri setinin faktör analizi için uygunluğu belirlendikten sonra, varimax döndürme tekniği kullanılarak AFA uygulanmıştır. Bu işlem sonrasında yapının kaç faktörlü olduğu ve hangi faktöre hangi maddelerin yük verdiği belirlenmiştir. AFA ile belirlenen yapının doğruluğunun değerlendirilmesi için LISREL 8.8 paket programından yararlanılarak DFA uygulanmıştır. DFA sonucunda ulaşılan uyum indeksleri incelenerek yapının doğrulanıp doğrulanmadığı tespit edilmiştir. Ölçeğin güvenilirliğini belirlemek amacıyla, Cronbach-Alfa güvenilirlik katsayısı hesaplanmış ve bu analiz, ölçeğin tamamı ve her faktör için ayrı ayrı uygulanmıştır.

## 3. Bulgular ve Yorum

### 3.1 Geçerliğe İlişkin bulgular

#### 3.1.1 Açımlayıcı Faktör Analizi

Literatürde ölçek geliştirme çalışmaları için, örneklem büyüklüğü konusunda farklı görüşler olsa da, madde sayısının 5 ile 10 katı kadar olmasının yeterli olduğuna dair genel bir kanı vardır (Bryman & Cramer, 2001; Pett, Lackey & Sullivan, 2003). Bu ölçüt dikkate alınarak 299 kişiden oluşan örneklem büyüklüğünün yeterli düzeyde olduğuna kanaat getirilmiş ve AFA grup üzerinden uygulanmıştır. Verilerin yapı geçerliliğine uygunluğunu tespit etmek için Kaiser-Meyer Olkin (KMO) katsayısı ve Bartlett Sphericity testi sonuçları incelenmiştir. .907 olarak belirlenen KMO değeri literatürde belirtilen uygunluk düzeyi olan .60'lık değer (Field, 2013) üstünde bulunmuş ve analiz için veri setinin uygunluğu anlaşılmıştır. Bartlett

Sphericity testi sonuçlarının ( $\chi^2=3904.979$ ,  $df:190$ ,  $p<.001$ ) anlamlılığı, verilerin çok değişkenli normal dağılımdan geldiğini göstermektedir. Bu sonuçlardan yola çıkarak, veri setinin faktör analizi için uygunluk gösterdiği anlaşılmış ve uluslararası spor organizasyonlarına yönelik tutumlara ilişkin anlamlı bir yapı elde edebilmek için AFA uygulanmıştır.

Denemelik ölçekte bulunan 26 madde üzerinden gerçekleştirilen analiz sonucunda verilerin 4 faktör altında toplandığı görülmüştür. Birden fazla faktöre yük veren maddeler, muğlak maddeler ve herhangi bir faktöre yük vermeyen (.40'ın altında) maddeler tek tek ölçekten çıkarılmış ve en uygun yapı elde edilene kadar analiz sürdürülmüştür. Bu işlem sonrası 6 madde (2, 8, 13, 18, 20, 23) ölçek dışında kalmış ve kalan 20 maddenin özdeğeri 1'in üstünde 3 faktörlü bir yapı oluşturduğu belirlenmiştir. Bu 3 faktöre ait bazı istatistik veriler Tablo 1'de sunulmuştur.

**Tablo 1:** Uluslararası Spor Organizasyonlarına Yönelik Tutum Ölçeğinin Özdeğer, Varyans ve Cronbach-Alfa Değerleri

Faktör	Özdeğer (Eigenvalue)	Varyans Yüzdesi (%)	Kümülatif Yüzde (%)	Cronbach-Alfa
1	7.31	36.57	36.57	.89
2	4.33	21.65	58.22	.93
3	1.34	6.69	64.91	.88
Toplam	-	64.91	-	.90

Önem derecesine göre sıralanan faktörlerden birinci alt faktörün özdeğeri 7.31 bulunmuş ve 7 maddenin (4, 14, 12, 11, 5, 3, 1) bu bileşene yük verdiği belirlenmiştir. İkinci alt faktörün özdeğeri 4.33 olarak hesaplanmış ve bu bileşenin altında ise 6 maddenin (25, 22, 10, 9, 15, 7) toplandığı tespit edilmiştir. Son bileşenin özdeğeri 1.34 bulunurken kalan 7 maddenin (24, 17, 16, 19, 21, 6, 26) ise bu alt faktörde birleştiği görülmüştür. 3 faktörlü bir yapıya sahip olduğu tespit edilen ölçeye ait faktörlerin tutum değişkenine ait toplam varyansı açıklama oranlarının sırasıyla %36.57, %21.65, %6.69 olduğu görülmüştür. Bu 3 alt faktör toplamda, tutum değişkeninin toplam varyansının %64.91'ini açıkladığı görülmüştür (Tablo 1). 3 faktörlü yapıya ilişkin maddelerin dağılımı ve her bir faktöre ait madde istatistikleri (Ort., Std. Sp., FY ve M. T. Test Kor.) Tablo 2'de sunulmuştur. Sonuçlar incelendiğinde ulaşılan yapıdaki 20 maddenin faktörlere verdiği yükler, 7 maddeden oluşan birinci faktör için .63 ile .82, 6 maddeden oluşan ikinci faktör için .81 ile .90 ve kalan 7 maddenin yük verdiği son faktör için .50 ile .84 aralığında değişmektedir. Bu bulgular faktörlere ait maddelerin faktörlerle ölçülmek istenen özelliği ölçtüğüne ilişkin kanıt olarak kullanılabilir. Alt faktörlerin özdeğerlerinin (Thompson, 2004), faktör yüklerinin (Büyüköztürk, 2008) ve madde toplam test korelasyonu değerlerinin (Nunnally & Bernstein 1994) literatürde önerilen değerlerin üzerinde olduğu anlaşılmıştır. Ulaşılan bu bulgular ölçek verilerinin yeterli düzeyde yapı geçerliliğinin kanıtı olarak kullanılmıştır.

**Tablo 2: Faktör Yükleri ve Madde-Toplam Test Korelasyonu Sonuçları**

Maddeler				$\bar{x}$	Ss	Faktör Yükü	Madde-Toplam Test Korelasyonu	Madde Çıkarılma Cronbach-Alfa	
Olumlu Duygu	M4	Ülkemin Organizasyonlarında önemserim.	Uluslararası başarılı	Spor olmasını	4.02	1.33	.82	.700	.867
	M14	Uluslararası düzenlenen düşünüyorum.	Spor ülkeye	Organizasyonlarının prestij kattığını	3.98	1.11	.75	.652	.873
	M12	Uluslararası hoşuma gider	Spor Organizasyonlarını	izlemek	3.72	1.27	.74	.746	.861
	M11	Televizyonda Spor Organizasyonlarının spor başarı düzeyine katkı düşünüyorum.	Uluslararası düzenlenen ülkenin	Spor Uluslararası	3.90	1.20	.73	.690	.868
	M5	Uluslararası bir görsel ilgimi çeker.	Spor Organizasyonları	hakkındaki	3.69	1.25	.72	.744	.861
	M3	Uluslararası bildiklerimi başkalarıyla paylaşıyorum.	Spor Organizasyonları	hakkında	3.63	1.21	.65	.604	.878
	M1	Uluslararası olarak katılmak beni heyecanlandırır.	Spor Organizasyonlarına	seyirci	3.77	1.36	.63	.615	.878
	M25	Uluslararası olduğunu düşünüyorum.	Spor Organizasyonları	gereksiz	2.98	1.58	.90	.834	.908
	M22	Uluslararası buluyorum.	Spor Organizasyonları	sıkıcı	3.02	1.46	.89	.846	.907
	M10	Televizyonda Organizasyonuna rastlarsam kanalı değiştiririm.	Uluslararası	Spor	2.92	1.50	.85	.794	.914
Olumsuz Duygu	M9	Bulduğum ortamda Organizasyonları hakkında sıkılıyorum.	Uluslararası	Spor	2.83	1.41	.84	.772	.917
	M15	Uluslararası zaman kaybı olduğunu düşünüyorum.	Spor Organizasyonlarını	izlemenin	2.73	1.51	.84	.765	.918
	M7	Televizyonda Spor Organizasyonlarında ilgimi çekmez.	Uluslararası	Spor Uluslararası	2.82	1.53	.81	.730	.922
	M24	Uluslararası televizyonda yayınlanan tekrarını bile izlerim.	Spor Organizasyonlarının		3.11	1.32	.84	.673	.858
Davranışsal	M17	Uluslararası gelişmeleri takip ederim.	Spor Organizasyonları	hakkındaki	3.39	1.29	.74	.781	.843
	M16	Bulduğum ortamlarda Organizasyonları hakkında konuşurum.	Uluslararası	Spor	3.36	1.27	.72	.751	.848

M19	Uluslararası Spor Organizasyonlarını izlemek için çaba sarf ederim.	3.13	1.26	.69	.728	.851
M21	Uluslararası Spor Organizasyonları hakkında bilgi edinirim.	3.47	1.25	.68	.735	.850
M6	Uluslararası Spor Organizasyonları izlemek için düzenlenen şehre giderim.	2.78	1.19	.58	.477	.881
M26	Televizyonda Uluslararası Spor Organizasyonlarına rastlarsam hangi branş olursa olsun izlerim.	3.09	1.30	.50	.487	.882

Alt faktörlerin isimlendirilme işleminde bileşenlere yük veren maddelerin içerikleri ve yapısı incelenerek birinci faktöre yük veren 7 maddenin olumlu ifadelerden oluştuğu anlaşılmıştır. Bu sebeple bu alt faktöre “Olumlu Duygu” bileşeni adı verilmiştir. İkinci faktör altında toplanan maddeler incelendiğinde 6 maddenin olumsuz ifadelerden oluştuğu anlaşılmış ve bu alt boyuta “Olumsuz Duygu” bileşeni adı verilmiştir. Üçüncü faktöre yük veren 7 ifadenin ise tutum değişkeninin davranışsal boyutunu açıkladığı görülmüş ve bu bileşene “Davranışsal” boyut adı verilmiştir. Elde edilen 3 faktörlü yapının bileşenleri ve toplam puanla arasındaki ilişki değerleri .10 ile .78 aralığında değişmekte olup Tablo 3’te sunulmuştur.

**Tablo 3:** Alt boyutlar ve Toplam Puan arasındaki Korelasyon Analizi Sonuçları

Faktörler	Toplam	1.Faktör (Olumlu Duygu)	2. Faktör (Olumsuz Duygu)
1.Faktör (Olumlu Duygu)	.767**		
2. Faktör (Olumsuz Duygu)	.647**	.102	
3. Faktör (Davranışsal)	.780**	.714**	.125*

\*\*p<0.01 \*p<0.05

22

### 3.1.2 Doğrulayıcı Faktör Analizi

AFA sonucunda ulaşılan 3 alt faktörlü yapı DFA uygulanarak test edilmeye çalışılmıştır. LISREL 8.8 paket programı aracılığıyla ulaşılan yapı Şekil 1’de sunulmuştur.



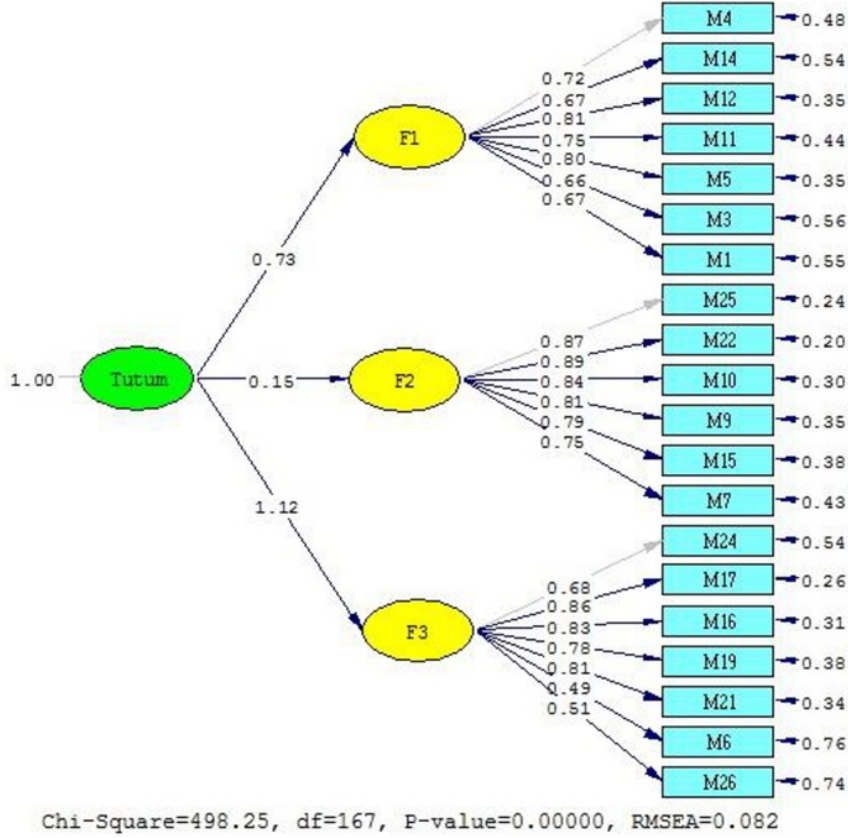

**Şekil 1:** Yol Şeması

Bu analiz bağlamında, literatürde belirtilen model uyum indeksleri göz önünde bulundurularak değerler incelenmiştir. 3 faktör 20 maddeden oluşan yapının DFA sonrası elde edilen uyum iyiliği indeksleri model üzerinde modifikasyon gerçekleştirilmeden **Tablo 4**'te sunulmuştur.

**Tablo 4:** Uluslararası Spor Organizasyonlarına Yönelik Tutum Ölçeğinin DFA Sonuçları

$\chi^2$	df	p	$\chi^2/df$	RMSEA	RMR	SRMR	GFI	AGFI	NFI	NNFI	CFI	IFI
498.25	167	.00	2.98	.082	.11	.06	.86	.82	.94	.95	.96	.96

DFA sonucu modele ilişkin elde edilen bulgular incelendiğinde RMSEA değerinin .08 olduğu görülmektedir. Literatür incelendiğinde .08' eşit veya altında bir değer iyi uyum (Brown, 2014) .10'a eşit ve daha yüksek değer ise zayıf uyum (Kline, 2015; Harrington, 2009) olduğu görülmüştür. Literatürün önerdiği değerler bağlamında ulaşılan RMSEA değeriyle modelin iyi uyum gösterdiği anlaşılmaktadır. Ayrıca diğer uyum iyiliği indeksleri de incelenmiş ve modele ilişkin uyumun varlığı yorumlanmaya çalışılmıştır.

**Tablo 5: Kriter Değerler**

Uyum indeksi	$\chi^2/df$	RMSEA	RMR	SRMR	GFI	AGFI	NFI	NNFI	CFI
Kriter Değer	$\leq 2$ Mükemmel uyum	$\leq .05$ Mükemmel Uyum	$\leq .05$ Mükemmel Uyum	$\leq .05$ Mükemmel Uyum	$\geq .80$ Kabul Edilebilir Uyum	$\geq .80$ Kabul Edilebilir Uyum	$\geq .90$ İyi Uyum	$\geq .90$ İyi Uyum	$\geq .90$ İyi Uyum
	$\leq 5$ Orta Düzey Uyum	$\leq .08$ İyi Uyum	$\leq .08$ İyi Uyum	$\leq .08$ İyi Uyum	$\geq .90$ İyi Uyum	$\geq .90$ İyi Uyum			
Kaynak	(Kline, 2015; Sümer, 2000)	(Brown, 2014; Kline, 2015; Harrington, 2009)	(Brown, 2014; Kline, 2015)	(Brown, 2014; Kline, 2015; Hooper ve Bentler, 1999)	(Hu ve Bentler, 1999; Hooper, Coughlan ve Mullen, 2008)	(Hu ve Bentler, 1999; Hooper, Coughlan ve Mullen, 2008)	(Tabachnick ve Fidell, 2013; Sümer, 2000; Harrington, 2009)	(Kline, 2015; Thompson, 2004; Harrington, 2009)	(Tabachnick ve Fidell, 2013; Thompson, 2004; Harrington, 2009)

Tablo 5'te belirtilen kriter değerler doğrultusunda modelin uyum indeksleri incelendiğinde,  $\chi^2/df$ , RMR, SRMR, GFI, AGFI, NFI, NNFI, CFI, IFI değerlerinin sırasıyla 2.98, .11, .06, .86, .82, .94, .95, .96, .96 olduğu görülmüş ve uyumun iyi olduğuna kanaat getirilmiştir. Bu bulgular dahilinde uluslararası spor organizasyonlarına yönelik tutum ölçeğinin AFA sonucu ulaşılan 3 faktörlü yapısı DFA uygulanarak doğrulanmış ve modelin uyum iyiliği indeksleri doğrultusunda kabul edilebilir bir yapı gösterdiğine kanaat getirilmiş, ulaşılan bulgular kanıt olarak sunulmuştur.

### 3.2 Güvenirliliğe İlişkin Bulgular

Cronbach alfa iç tutarlılık katsayısı dikkate alınarak ölçeğin güvenirliliği incelenmiştir. Bu kapsamda güvenirlilik her faktör için ve tüm ölçek için hesaplanmıştır. Ölçekteki her bir maddenin, ölçülmek istenen özelliği ölçüp ölçmediğinin belirlenmesi ve bu sonuçla madde geçerliliğine kanıt sağlamak için madde-toplam test korelasyonlarına bakılmıştır. Tüm ölçeğe ilişkin Cronbach alfa değerinin .90, birinci faktöre (Olumlu Duygu) ait değer .89, ikinci faktöre (Olumsuz Duygu) ait değer .93, üçüncü faktöre (Davranışsal) ait değer ise .88 olduğu görülmüştür (Tablo 1). 20 maddelik ölçeğin her bir maddesinin özelliğinin ölçülmesine dair madde-toplam test korelasyonları bulgularına bakıldığında birinci faktördeki maddelerin .63 ile .82 aralığında, ikinci faktördeki maddelerin .73 ile .83 aralığında üçüncü faktördeki maddelerin ise .49 ile .67 aralığında değer aldıkları belirlenmiştir (Tablo 2). Yüksek madde toplam test korelasyonları, ulaşılan 3 faktörün uluslararası spor organizasyonlarına yönelik tutumun bileşenleri olduğunu ve ölçülmek istenen bu özelliği ölçtüğüne ilişkin kanıt olarak gösterilebilir. Tüm bu bulgular, ölçek genelinin ve her bir faktörün güvenilir düzeyde olduğu ve maddelerin istenen özelliği ölçme amacına hizmet ettiği şeklinde yorumlanabilir.

#### 4. Sonuç ve Öneriler

Bu çalışmada, uluslararası spor organizasyonlarına yönelik tutumların belirlenmesi için ölçek geliştirme çalışması gerçekleştirilmiştir. Elde edilen sonuçlardan ölçeğin 20 madde ve 3 bileşenden oluşan bir yapıya sahip olduğu gözlenmiştir. Bu bileşenler “Olumlu Duygu Bileşeni”, “Olumsuz Duygu Bileşeni” ve “Davranışsal Bileşen” olarak adlandırılmıştır. Güvenirlik analizi sonucu ulaşılan Cronbach alfa değerlerinin ve madde-toplam test korelasyonları sonuçlarının ölçeğin güvenilir, AFA ve DFA sonuçlarına göre de ölçeğin geçerli olduğu sonucuna ulaşılmıştır.

Sonuç olarak dünyada ve ülkemizde gün geçtikçe hem organizasyon sayısının artması hem de spora duyulan ilginin artması göz önünde bulundurulduğunda bireylerin spora duydukları ilgi dahilinde spor organizasyonlarına yönelik tutumlarının ölçülmesinin büyük önem arz ettiği düşünülmektedir. Dolayısıyla ölçeğin geçerlik ve güvenirlik sonuçları uluslararası spor organizasyonlarına yönelik tutumu belirlemek için kullanılabilir nitelikte olduğu söylenilebilir. Geliştirilen ölçme aracının geçerlik ve güvenirlik çalışmaları, zaman ve maddi olanaklar değerlendirilerek aynı grup üzerinden gerçekleştirildiği için, gelecek çalışmalarda farklı örneklem grubu üzerinden yapılan analizler sonucu değerler test edilebilir.

#### Kaynakça

- Breckler, S. J. (1984). Empirical validation of affect, behavior, and cognition as distinct components of attitude. *Journal of personality and social psychology*, 47(6), 1191-1205. doi: [10.1037//0022-3514.47.6.1191](https://doi.org/10.1037//0022-3514.47.6.1191)
- Brown, T. A. (2014). *Confirmatory factor analysis for applied research*. New York: Guilford Press.
- Bryman, A. & Cramer, D. (2001). *Quantitative data analysis with SPSS release 10 for Windows*. London: Routledge Press.
- Büyüköztürk, Ş. (2008). *Sosyal bilimler için veri analizi el kitabı*. Ankara: Pegem Akademi Yayıncılık.
- Erkuş, A. (2003). *Psikometri üzerine yazılar*. Ankara: Türk Psikologlar Derneği Yayınları.
- Field, A. (2013). *Discovering statistics using IBM SPSS statistics*. London; Sage.
- Fişek, K. (2003). *Devlet politikası ve toplumsal yapıyla ilişkileri açısından spor yönetimi: Dünyada-Türkiye’de*. İstanbul: YGS Yayınları.
- Harrington, D. (2009). *Confirmatory factor analysis*. New York: Oxford University Press.
- Hooper, D., Coughlan, J., & Mullen, M. (2008). Structural equation modelling: Guidelines for determining model fit. *Electronic Journal of Business Research Methods* 6(1), 53-60.
- Hu, L. T., & Bentler, P. M. (1999). Cutoff criteria for fit indexes in covariance structure analysis: Conventional criteria versus new alternatives. *Structural equation modeling: a multidisciplinary journal*, 6(1), 1-55. doi: [10.1080/10705519909540118](https://doi.org/10.1080/10705519909540118)

Johns, T. G. (1995). Managing the behavior of people working in teams. Applying the project-management method. *International Journal of Project Management*, 13(1), 33-38. doi: [10.1016/0263-7863\(95\)95701-E](https://doi.org/10.1016/0263-7863(95)95701-E)

Kan, A. & Akbař, A. (2005). Lise öğrencilerinin kimya dersine yönelik tutum ölçęęi geliştirme çalışması. *Mersin Üniversitesi Eğitim Fakültesi Dergisi*, 1(2), 227-237.

Kline, R. B. (2015). *Principles and practice of structural equation modeling*. New York: Guilford Press.

Morgan, C.T. (1991). *Psikolojiye giriş*. 8. Baskı (Çev. Arıcı, H., Aydın, O. ve ark.), Ankara: Hacettepe Üniversitesi Psikoloji Bölümü Yayınları.

Nunnally, J. C., & Bernstein, I. H. (1994). *Psychometric theory* (3rd ed.). New York: McGrawHill.

Ostrom, T. M. (1969). The relationship between the affective, behavioral, and cognitive components of attitude. *Journal of experimental social psychology*, 5(1), 12-30. doi: [10.1016/0022-1031\(69\)90003-1](https://doi.org/10.1016/0022-1031(69)90003-1)

Özçelik, D.A. (1998). *Ölçme ve değerlendirme*. Ankara: ÖSYM Yayınları.

Pett, M. A., Lackey, N. R. & Sullivan, J. J. (2003). *Making sense of factor analysis: The use of factor analysis for instrument development in health care research*. CA: Sage.

Sümer, N. (2000). Yapısal eşitlik modelleri: Temel kavramlar ve örnek uygulamalar. *Türk psikoloji yazıları*, 3(6), 49-74.

Tabachnick, B. G., & Fidel, L. S. (2013). *Using Multivariate Statistics*, (6th ed.) Boston: Pearson.

Thompson, B. (2004). *Exploratory and confirmatory factor analysis: Understanding concepts and applications*. American Psychological Association.

Voigt, D. & Atalay, A. (1998). *Spor Sosyolojisi*. Ankara: Alkım Yayınları.

## **Introduction**

As international organizations began to organize, it was understood that they were a whole that completely removed the differences of sports, religions, beliefs, ideologies and all kinds of humane features, which led to political, political and economic benefits. The sport, which has become an effective instrument at international level, can be watched at the same time in all countries through technological developments through satellite (Johns, 1995).

The efforts of the countries to organize these organizations have come about thanks to the positive reactions people have given to the sport and sports organizations. Knowing the degree to which individuals are responding to an object or situation allows many areas to be desired, as well as increased interest in these concepts (Erkuř, 2003). Attitudes that have a three-dimensional psychological structure related to cognitive, emotional and behavioral

interactions are seen as an important representative of human behavior (Özçelik, 1998). The degree to which people are reacting to international sporting events affects the organizational arrangements and thus increases or decreases the importance of these organizations. Observing people's behavior is a simple way to learn about their attitudes. But it can be said that the attitude is a structure composed of components (Ostrom, 1969; Breckler, 1984) and that individuals do not always transform their attitudes into behavior, even if they convert, it is insufficient to determine the attitudes of the observed individuals when they are thought to hide their true attitudes (Erkuş, 2003). Determination of the attitude towards a particular object, situation or individual can be achieved in a number of ways, from stimulation of physiological responses, extension from explicit behaviors and scale development (Kan & Akbaş, 2005). Therefore, in this study it is aimed to develop a scale that can be used to determine the attitudes of individuals towards international sport organizations.

### **Method**

The working group of the study comprises a total of 299 students registered in four different programs at Gazi University (Faculty of Education Sciences, Faculty of Economics and Administrative Sciences, Faculty of Health Sciences, Faculty of Sports Sciences). Of the participants whose age range ranged from 16 to 33 and had an average of 23.56, 136 were female (45.5%) and 163 were male (54.5%). When the scale is developed, the literature is examined in the first stage and the components of the attitude and scale items suitable for their definitions are written. When creating the item pool, vague expressions, incomplete expressions, out of the way of expressing opinions other than the attitude feature, and attitude item writing rules in general have been taken into consideration. In the direction of all these rules, a 30-point pool was created in the direction of 3 subcomponents (Cognitive, Affective, Behavioral) expressing the theoretical structure of attitude. The items which were not understood in the direction of expert opinions and which contain more than one judiciary were corrected and removed from the scale form. The 10 items of the 26-item final trial form represent the cognitive dimension, the 7 items represent the affective dimension and the remaining 9 items represent the behavioral dimension. Six of the items on the trial form consisted of negative statements, while the remaining 20 items were positive. The scale categories were rated on a strongly agreeing basis for (1) strongly disagree with (5) positive items for a 5-point Likert-type attitude object. Negative items in the scale were scored inversely during the analysis. The missing, erroneous, and extreme values in the data obtained before the start of the analysis process are examined. In the first stage of the analysis, negative expressions were reversed and scored. For some researchers, the two stages of the scale development process, the exploratory factor analysis (EFA) and the confirmatory factor analysis (CFA), were carried out on a single group in two analyzes, taking time and material possibilities into consideration. To determine the reliability of the scale, the Cronbach-Alfa reliability coefficient was calculated and this analysis was applied separately for all of the scale and for each factor.

### **Findings**

It was observed that the EFA result data collected on 26 items on the scale of the experiment were collected under 4 factors. Items with more than one factor load, vagueness, and no factor load (less than .40) were extracted from the individual scale and the analysis continued until the most favorable structure was obtained. After this process, 6 items (2, 8, 13, 18, 20, 23) were out of scale and the rest of the 20 items were found to have a 3 factor structure above the eigenvalue of 1. From the factors ranked according to importance, the first sub-factor has an eigenvalue of 7.31 and it has been determined that 7 items (4, 14, 12, 11, 5, 3, 1) give this component load. The eigenvalue of the second sub-factor was calculated as 4.33, and under this component, 6 items (25, 22, 10, 9, 15, 7) were collected. The identity of the last component is 1.34, while the remaining 7 items (24, 17, 16, 19, 21, 6, 26) are combined in this sub-factor. The total variance of attitude variable was 36.57%, 21.65%, 6.69% of the explanatory rates, respectively, which were found to have a 3-factor structure. When the results are examined, it is seen that the loads on the factors of the 20 items in the structure are changed between .63 and .82 for the first factor consisting of 7 items, between .81 and .90 for the second factor consisting of 6 items and between .50 and .84 for the last factor loading the remaining 7 items. seen. In the naming of the sub-factors, it is understood that the contents and the structure of the components that load the components constitute the positive factor of the 7 factors that load the first factor. For this reason, this subfactor is called the "Positive Emotion" component. When the items collected under the second factor were examined, it was understood that 6 items were composed of negative expressions and this sub-dimension was named as "Negative Emotion" component. In the third factor, the behavioral dimension of the attitude variable was explained, and this component was called the "Behavioral" dimension. When the findings of the CFA outcome model are examined, it is seen that the RMSEA value is .08. When Literature is examined it is seen that a value equal or less than .08 is a good fit (Brown, 2014) and a value greater than or equal to 10 is a poor fit (Kline, 2015; Harrington, 2009). It is understood that the model is in good agreement with the RMSEA value obtained in the context of the values proposed by the literature. In addition, the other goodness-of-fit indexes have been examined and interpreted the existence of the model-related harmony. When the fit indices of the model were examined in terms of the criterion values, the values of  $\chi^2 / df$ , RMR, SRMR, GFI, AGFI, NFI, NNFI, CFI and IFI were 2.98, .11, .06, .86, .82, .94, .96, .96, and it was concluded that the fit was good. Within these findings, the attitude scale for international sport organizations was verified by applying CFA to the 3-factor structure of EFA, and the model was considered to be acceptable in terms of the goodness of fit indexes, and the findings were presented as evidence. The Cronbach alpha value of the whole scale was found to be .90, the value of the first factor (positive emotion) was .89, the value of the second factor (negative emotion) was .93 and the third factor (behavioral) was .88. When the item-total test correlations for measuring the properties of each item of the 20-item scale are examined, it is determined that the items in the first factor are between .63 and .82, the items in the second factor are between .73 and .83 and the items in the third factor are between .49 and .67.

## **Conclusion**

It has been observed that the results obtained have a structure consisting of 20 items and 3 sub-dimensions. These factors are called "Positive Affective Composition", "Negative Affective Composition" and "Behavioral Component". The result of the reliability analysis is that the results of Cronbach's alpha and item-total test correlations are reliable and that the scale has a valid structure according to the results of the factor analysis. As a result, it is thought that it is very important to measure the attitudes of the individuals towards sport organizations in the interest of the sport when the number of the organizations increases and the interest in the sport is increased in the world and our country. Therefore, the results of validity and reliability of scale show that it can be used to determine the attitude towards international sports organizations.

# Makale İntihal Raporu

## ORIJINALLIK RAPORU

% **10**

BENZERLİK ENDEKSİ

% **7**

İNTERNET  
KAYNAKLARI

% **9**

YAYINLAR

% **2**

ÖĞRENCİ ÖDEVLERİ

## BIRINCIL KAYNAKLAR

- 1** [inesjournal.com](http://inesjournal.com) % **1**  
İnternet Kaynağı
- 2** [www.j-humansciences.com](http://www.j-humansciences.com) % **1**  
İnternet Kaynağı
- 3** GİRGIN, Demet. "Bireysel Çalgı Dersi Motivasyon Ölçeği: Geçerlik Güvenirlik Analizi", Kastamonu Üniversitesi, 2015. % **1**  
Yayın
- 4** AKKUZU, Nalan and AKÇAY, Hüsamettin. "Kimya öğretmen adaylarının öz yeterlik inançlarının farklı değişkenler açısından incelenmesi (Dokuz eylül üniversitesi örneği)", İletişim Hizmetleri, 2012. % **1**  
Yayın
- 5** KEÇECİ, Gonca, ZENGİN, Fikriye KIRBAĞ and ALAN, Burcu. "BİLİM ŞENLİĞİ TUTUM ÖLÇEĞİ: GEÇERLİLİK VE GÜVENİRLİK ÇALIŞMASI", Mersin Üniversitesi Eğitim Fakültesi, 2017. % **1**  
Yayın



6

[www.edam.com.tr](http://www.edam.com.tr)

İnternet Kaynağı

%1

7

ASLAN, Hüseyin and KESİK, Fatma. "Yenilikçi Okul Ölçeğinin Geliştirilmesi: Geçerlik ve Güvenirlik ", İletişim Hizmetleri, 2016.

Yayın

&lt;%1

8

GÖMLEKSİZ, Mehmet Nuri and KAN, Ayşe Ülkü. "sosyal bilgiler dersi tutum ölçeğinin geçerlik ve güvenirlik çalışması", Fırat Üniversitesi, 2013.

Yayın

&lt;%1

9

ÖZDEMİR, Soner Mehmet. "Sınıf Öğretmeni Adaylarının Öğretim Sürecine İlişkin Öz-Yeterlik İnançlarının Çeşitli Değişkenler Açısından İncelenmesi", İletişim Hizmetleri, 2008.

Yayın

&lt;%1

10

[www.academia.edu](http://www.academia.edu)

İnternet Kaynağı

&lt;%1

11

DELİCAN, Burak. "İLK OKUMA YAZMA ÖĞRETİMİNE YÖNELİK ÖZ YETERLİK ÖLÇEĞİNİN GELİŞTİRİLMESİ", Erzincan Üniv. Fen Edebiyat Fak. Türk Dili ve Edebiyatı Bl., 2016.

Yayın

&lt;%1

12

[www.sbk2016.org](http://www.sbk2016.org)

İnternet Kaynağı

&lt;%1

- 13 ÇAKIROĞLU, Ünal, GÖKOĞLU, Seyfullah and ÇEBİ, Ayça. "Öğretmenlerin Teknoloji Entegrasyonlarına Yönelik Temel Göstergeler: Bir Ölçek Geliştirme Çalışması", Gazi Üniversitesi Gazi Eğitim Fakültesi, 2015.  
Yayın <% 1
- 
- 14 [www.sosyalbil.selcuk.edu.tr](http://www.sosyalbil.selcuk.edu.tr)  
İnternet Kaynağı <% 1
- 
- 15 YILDIZ, Mustafa and BULUT, Aydın. "OKUR BENLİK ALGISI ÖLÇEĞİ: GEÇERLİK VE GÜVENİRLİK ÇALIŞMASI", Mersin Üniversitesi Eğitim Fakültesi, 2016.  
Yayın <% 1
- 
- 16 KAYAPINAR, Özgür, KAYAPINAR, Pınar YÜRÜK and TAN, Özlem. "Sosyal Medya Reklamlarına Yönelik Tüketici Algıları İle E-Sadakat Arasındaki İlişkide Markaya Yönelik Tutumun Rolü", Melih Topaloğlu, 2017.  
Yayın <% 1
- 
- 17 GÖKDAŞ, Yakup and ÖZTÜRK, Derya. "Görsel Sanatlar Öğretimine Yönelik Tutum Ölçeği Geliştirilmesi: Geçerlik ve Güvenirlik Çalışması", BAYBURT UNIVERSITESİ, 2017.  
Yayın <% 1
- 
- 18 [www.scielo.org.za](http://www.scielo.org.za)  
İnternet Kaynağı <% 1
-

19

[www.turkishstudies.net](http://www.turkishstudies.net)

İnternet Kaynağı

&lt;% 1

20

[www.researchgate.net](http://www.researchgate.net)

İnternet Kaynağı

&lt;% 1

21

[www.macrothink.org](http://www.macrothink.org)

İnternet Kaynağı

&lt;% 1

22

[oaji.net](http://oaji.net)

İnternet Kaynağı

&lt;% 1

23

ÇAPRI, Burhan and KAN, Adnan. "Öğretmen Kişilerarası Öz-Yeterlik Ölçeğinin Türkçe Formunun Geçerlik ve Güvenirlik Çalışması", Mersin Üniversitesi, 2006.

Yayın

&lt;% 1

24

[pdfs.semanticscholar.org](http://pdfs.semanticscholar.org)

İnternet Kaynağı

&lt;% 1

25

YAMAN, Havva and TULUMCU, Fatih Mehmet. "YABANCI DİL OLARAK TÜRKÇE ÖĞRENEMLER İÇİN DİNLEME BECERİSİ ÖZ YETERLİK ÖLÇEĞİ GELİŞTİRİLMESİ", Erzincan Üniv. Fen Edebiyat Fak. Türk Dili ve Edebiyatı Bl., 2016.

Yayın

&lt;% 1

26

KESER, Hafize and GÜLDÜREN, Can. "Bilgi Güvenliği Farkındalık Ölçeği (BGFÖ) Geliştirme Çalışması", Kastamonu Üniversitesi, 2015.

Yayın

&lt;% 1

27

[ejercongress.org](http://ejercongress.org)

İnternet Kaynađı

&lt;% 1

28

ÖNCÜ, Bedriye, ÖLMEZ, Şenay and ŞENTÜRK, Vesile. "Wender-Utah derecelendirme ölçeđi Türkçe formunun erişkin dikkat eksikliđi ve hiperaktivite bozukluđu'nda geçerlik ve güvenilirlik çalışması", Türkiye Sinir ve Ruh Sađlıđı Derneđi, 2005.

Yayın

&lt;% 1

29

[www.nef.balikesir.edu.tr](http://www.nef.balikesir.edu.tr)

İnternet Kaynađı

&lt;% 1

30

ASLAN, Cem and KAN, Adnan. "YARDIMCI TEKNOLOJİLERE YÖNELİK TUTUM ÖLÇEĐİ GELİŞTİRME ÇALIŞMASI", Abant İzzet Baysal Üniversitesi, 2017.

Yayın

&lt;% 1

Alıntıları çıkart

Kapat

Eşleşmeleri çıkar

&lt; 5 words

Bibliyografyayı Çıkart

üzerinde